

JUWEL® System-Hochbeet Gr. 1 terracotta

Art.-Nr. 20332/20832
Abmessung:
130 x 60 cm, H. 52 cm

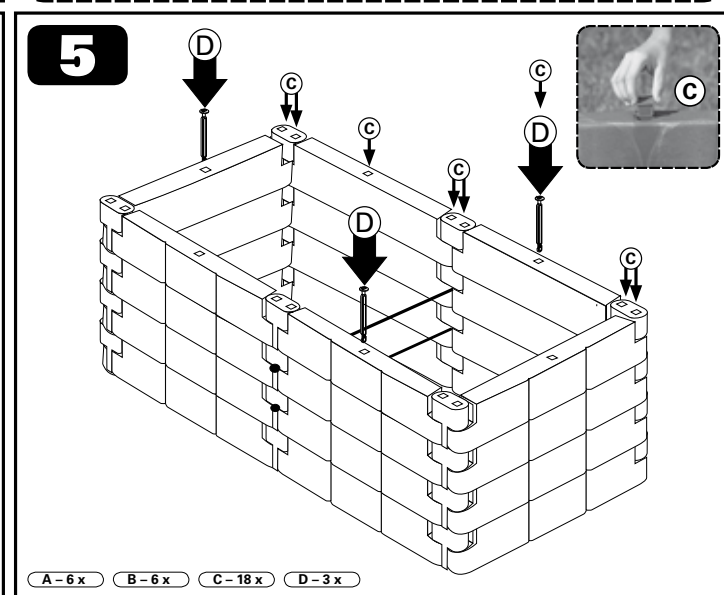
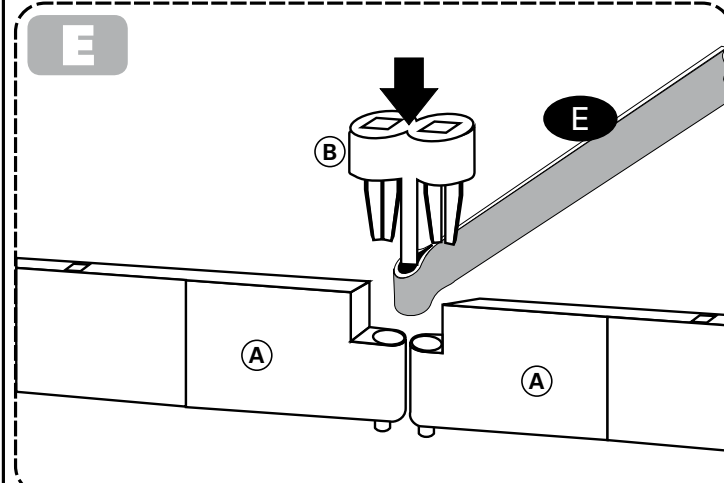
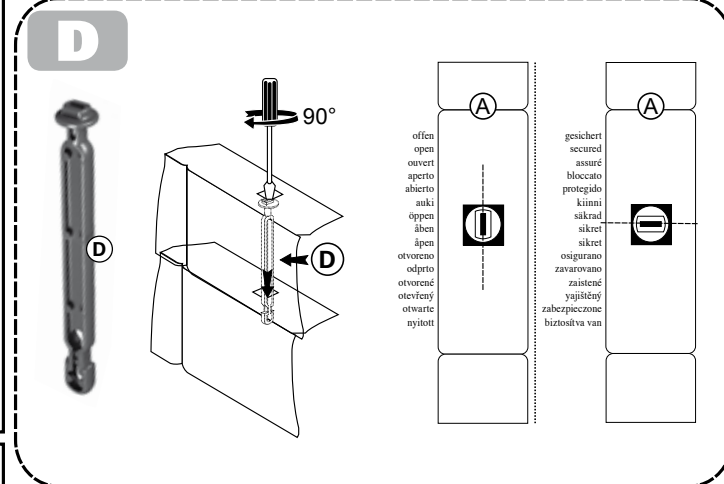
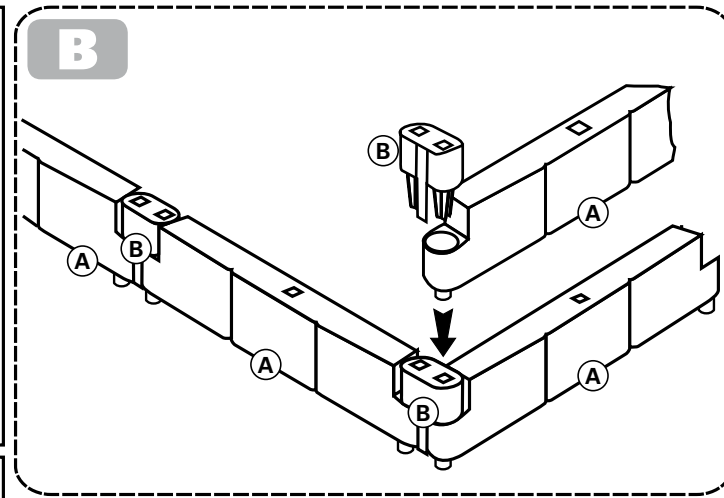
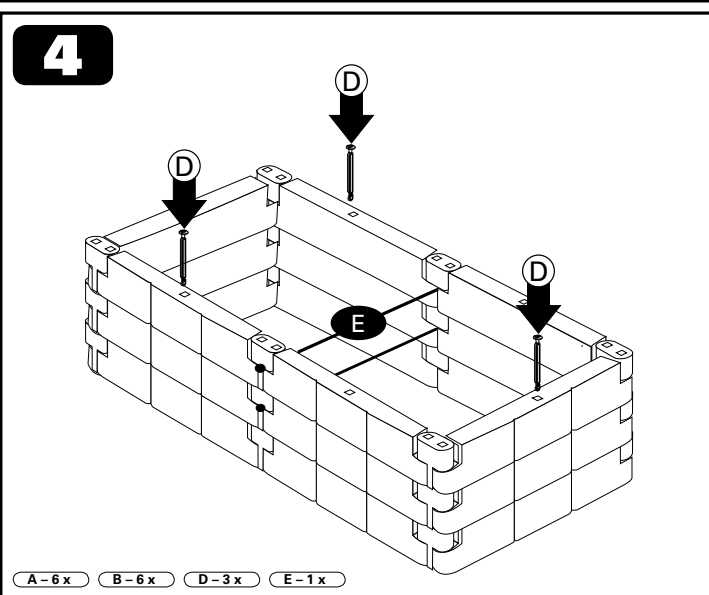
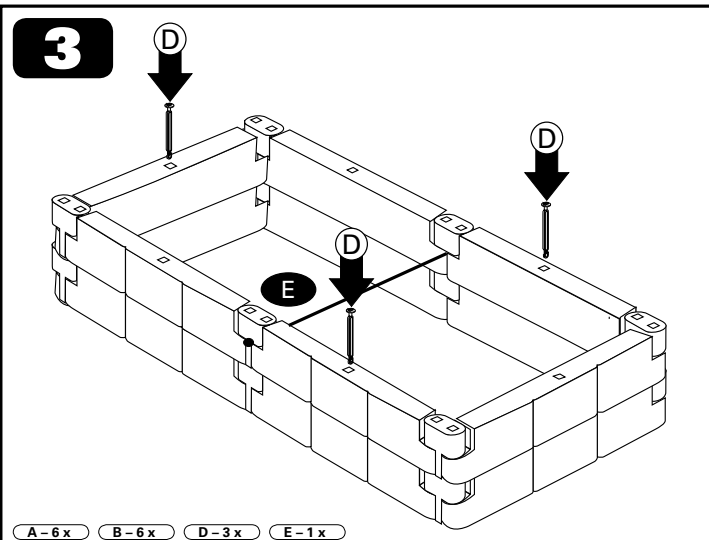
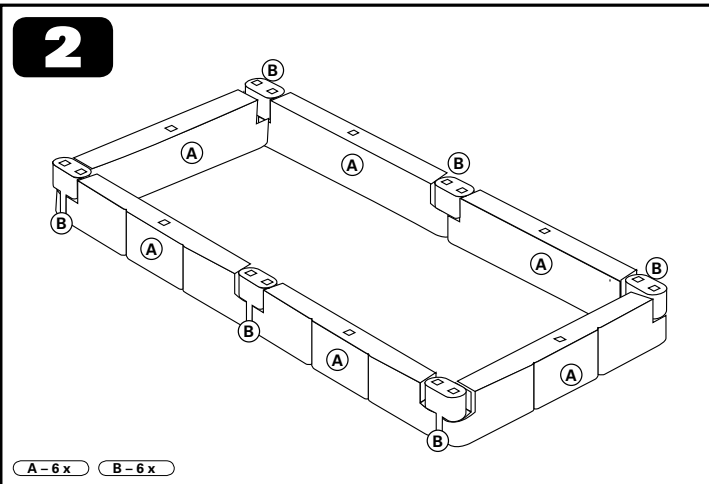
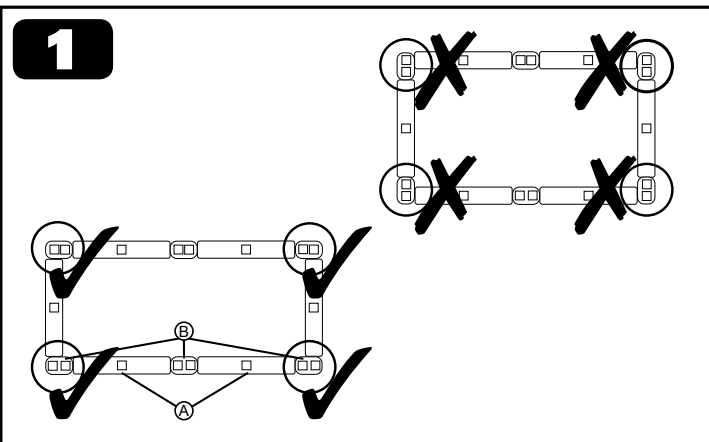

D Vor dem Aufbau Anleitung lesen und für spätere Verwendung aufbewahren.
GB Before erecting, please read the instructions and then keep them for further reference.
F Avant le montage, lire la notice et la ranger afin de pouvoir l'utiliser à un moment ultérieur.

Wichtige Aufbautipps – bitte unbedingt beachten!

1. Verbinder (B) laut Skizze 1 anordnen, sonst passen die Distanzbänder nicht!
2. Die Verbinder (B) werden mit den Abdeckstegen nach außen eingebaut.
3. Die mitgelieferten Distanzbänder (E) – in der 2. und 3. Reihe – nehmen den Erddruck des befüllten Hochbeets auf. **ACHTUNG!** Wenn beim Befüllen Erde auf die Distanzbänder fällt, bevor das Hochbeet ganz mit Erde gefüllt ist, und diese nach unten drücken, verformt sich das Hochbeet nach innen. Ein maschinelles Einbringen wird nicht empfohlen!
4. Drehriegel (D) nur in jeden 2. Baustein einer Bausteinreihe einsetzen, mit 90°-Drehung verriegeln. In der Reihe darüber versetzt einsetzen, d.h. in die nächste Ausnehmung.
5. Abdeckstopfen (C) kommen ausnahmslos nur auf die letzte Bausteinreihe und nach Einsetzen der Alubügel (als Zubehör erhältlich) jeweils in jede 2. Ausnehmung in jedem Verbinder.
6. Zum Befüllen bitte **nur** gehäckselten Baum-/Strauchschnitt, Gartenerde oder Kompost verwenden – **keinesfalls ganze Äste!**
7. Nun ist das Hochbeet fertig. Sollte die gewünschte Höhe des Hochbeets noch nicht erreicht sein, ist der Aufbau von bis zu zwei weiteren Reihen Bausteinen möglich. Es gibt dafür einen passenden Aufbausatz mit Distanzbändern (Art.-Nr. 20336). Für Aufbauten über 78 cm (sind 6 Reihen) wird keine Haftung übernommen.
8. Als Sonderzubehör Gewächshaus-Aufsatz (Art. Nr. 20403) erhältlich. In diesem Fall: der Kantenschutz für Aluprofil-Stirnseiten ist an jeder Giebelstrebe angespritzt, bitte abbrechen (1 Reserve).

D – Montageanleitung

Wir freuen uns, dass Sie sich für ein JUWEL Qualitätsprodukt entschieden haben. Bitte beachten Sie folgende Anleitung und bewahren diese zum späteren Gebrauch auf, damit Sie lange, viel Freude mit dem Hochbeet haben können.

Bitte vorerst am gewünschten Aufstellort Ihres Hochbeetes für ebenen Untergrund sorgen.

Am besten wird das Hochbeet auf Gartenerde aufgestellt. Bei Rasen empfehlen wir Ihnen den Grasboden in der Größe des Hochbeetes auszustechen und mit den Grassoden nach unten wieder aufzulegen. Dadurch ist der für die spätere Verrottung wichtige Kontakt zu den Bodenbakterien besser. (Aufbau lt. Skizze)

Nun ist Ihr Hochbeet fertig und kann befüllt werden. Achten Sie beim Befüllen aber darauf, dass Sie das Hochbeet gleichmäßig befüllen. Zur besseren Stabilisierung zuerst an allen 4 Ecken, dann erst an den Seitenwänden!

Als Nagetierschutz kann ein Bodengitter (feinmaschiges Metallgitter) eingelegt werden. Darauf Schichten Sie ca. 20 cm Grün- und Küchenabfälle (Achtung - kein Unkraut oder kranke Pflanzen). Dies wird mit einer dünnen Lage Gartenerde abdeckt. Zuletzt noch eine Lage reifen Kompost aufbringen und mit Anzuchterde auffüllen.

Die Gartenabfälle setzen während ihrer langsamen Verrottung Wärme und Nährstoffe frei, die in Ihrem Hochbeet ideale Anzuchtbedingungen schaffen. Im Zuge der Verrottung sinkt das Erdniveau ab, das Sie wieder mit Anzuchterde ergänzen. Nach der Ernte ist im Inneren des Hochbeetes hochwertiger Kompost entstanden, den Sie zur Bodenverbesserung in andere Beete leicht einarbeiten. Vor erneutem Bepflanzen kann das Hochbeet wieder wie vorhin beschrieben befüllt werden.

Pflegehinweise: Das Hochbeet ist aus witterungsbeständigen Materialien gefertigt und kann ohne weiteres mit einem Gartenschlauch abgespritzt werden. Nicht mit scharfen, rauen Gegenständen oder aggressiven Reinigungsmitteln reinigen. Wir wünschen Ihnen nun viel Freude und hervorragende Ernteerfolge und freuen uns über Ihre Wünsche und Anregungen.

F – Instructions de montage

Veillez en premier lieu assurer que le lieu de positionnement de votre serre élevée se trouve sur une surface plane.

Remarques concernant l'entretien : ce produit de qualité JUWEL a été fabriqué à partir de matériaux résistants aux intempéries et peut être aspergé au jet d'eau sans problème avec un tuyau de jardin. Ne pas nettoyer avec des objets affûtés ou rugueux, ni avec des détergents agressifs.

Le mieux est de poser la Serre Élevée sur l'humus. Sur le gazon, nous vous recommandons de bêcher le sol selon les dimensions de la Serre Élevée et de remettre les mottes en place avec l'herbe dirigée vers le dessous. Cela améliore le contact avec les bactéries du sol, qui est important pour la future décomposition.

Remplissage de la Serre Élevée

- env. 10 cm de terreau
- env. 10 cm de compost à maturité
- env. 10 cm d'humus
- env. 20 cm de déchets végétaux

GB – Assembly instructions

Thank you for choosing a JUWEL quality product. Please follow the assembly instructions to use the product best.

First make sure that the ground where you wish to set up your raised bed is even. **Care instructions:** This JUWEL quality product was produced with weatherproof materials and may be washed down with a garden hose. Do not clean with sharp or rough objects or with aggressive detergents.

It is best to set the raised bed on garden mould. If you wish to put it on a lawn, we recommend you to cut out a patch of the grass equal to the size of the raised bed and to turn it over and lay it on the ground again but this time with the grass surface facing downwards. This provides better contact with the soil bacteria, which will be important later in the decaying process.

Filling the raised bed:

- approx. 10 cm potting soil
- approx. 10 cm mature compost
- approx. 10 cm garden mould
- approx. 20 cm green waste

Teilleiste	Nummer	Verkaufs-	Inhalt pro
		einheit	Packung
A		24 x	20299
B		24 x	
C		18 x	20305
D		9 x	20314
E		2 x	20367

JUWEL H. Wüster GmbH
D-82467 Garmisch Partenkirchen, Bahnhofstr. 31 oder
A-6460 Imst, Industriezone 19 • www.juwel.com • kund@juwel.com