

www.juwel.com



Intelligente Produkte für
Garten und Haushalt

NEU!
Komfortable
Fensterfixierung
siehe nach S. 11

Gebrauchsanleitung

Assembly instructions | Instructions de montage | Instructies voor gebruik

Ganzjahres-Beetsystem BIOSTAR PROTECT 2000

Cold frame | Serre châssis | Broeikas

Dim.: ~ 200 × 76,5 × 52/44 cm | 6.56 × 2.51 × 1.71/1.44 ft

Art.-Nr. | Art. no. | Réf. 20148



JUWEL **NACHHALTIGKEIT**

Ein möglichst geringer CO₂-Fußabdruck ist
JUWEL schon immer ein besonderes Anliegen!



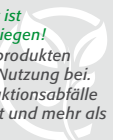

Die Langlebigkeit und hohe Qualität aller Produkte schon Ressourcen. Im Gegensatz zu Wettbewerbsprodukten ist jedes Teil austauschbar und trägt durch die 10-jährige Nachkaufgarantie für Ersatzteile zur langen Nutzung bei. Bereits bei der Produktion liegt der Recyclinganteil der Kunststoffe – wenn möglich – über 50%. Produktionsabfälle werden recycelt, die Abwärme der Kunststoffproduktion über Wärmepumpen zur Beheizung verwendet und mehr als 1/3 der notwendigen Energie aus der hauseigenen Photovoltaikanlage gewonnen.





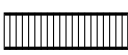

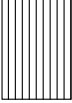









JUWEL H. Wüster GmbH · A-6460 Imst, Industriezone 19, Tel. +43 5412-69400 oder
D-82454 Garmisch-Partenkirchen, Postfach 1462, Tel. +49 8821-1679 · kund@juwel.com · www.juwel.com

Gedruckt auf 100% Recyclingpapier

Teilleiste | Part list | Liste des pièces fournies | Lista delle parti:

A	B	C	D	E	F	G
					 Winkel kurz corner short angle court hoek kort	 Winkel lang corner long angle long hoek lang
~ 970 x 480 mm	~ 970 x 400 mm	~ 705 x 485/410 mm	~ 705 x 485/410 mm	~ 739 x 485 mm	Aluminium ~ 382 mm	Aluminium ~ 459 mm
2 x	2 x	1 x	1 x	4 x	2 x	2 x
52597	52596	52591	52592	52595	52398	52396









H	I	J	K	L	M	N
	 SW Aluminium ~ 664 mm	 OUT IN SW Aluminium ~ 705 mm		 ~ 980 x 765 mm		
1 x	2 x	2 x	8 x	2 x	2 x	1 x
25932	52293	52782	25939	52204	26782	25941





O	P	Q	R	S	T	U
						
4 x	4 x	4 x	2 x	12 x	12 x	1 x
25936	26545	26808	25937	26398	26399	25940

Werkzeug notwendig! Required tools!
Outils nécessaires ! Gereedschap nodig!



Teilleiste | Part list | Liste des pièces fournies | Lista delle parti:

V	W	X	Y	Z	a	b	c
							
Aluminium ~ 459 mm	Aluminium ~ 382 mm				Aluminium ~ 713 mm		
1 x	1 x	2 x	4 x	4 x	2 x	4 x	1 x
52395	52394	25890	25792	33523	22790	26641	25942

-  **Gefahrenhinweis:** Ein von starkem Wind und Sturm weggerissenes Frühbeet kann bei Personen und Sachgegenständen Schäden verursachen. Die Fixierung des geöffneten Fensters darf nur bei Windstille und unter Aufsicht erfolgen! Bei Wind Fenster schließen und Fensterhebel einrasten.
-  **Attention!** Strong wind or storm, can fly the cold frame away and injure people or cause material damage. Close the window and fix it, additional fixing system, e.g. concrete stones may be necessary. The fixing of the open window may only be used when no wind and at personal presence! Do not leave unattended. Lock the window with its handle when it is windy!
-  **Sécurité :** Si la serre châssis est emportée par le vent ou une tempête, elle peut causer des blessures physiques et des dégâts matériels. La fixation de la fenêtre en position ouverte doit être utilisée en l'absence de vent et sous surveillance constante ! En cas de vent, verrouillez la fenêtre à l'aide de la poignée !
-  **Gevenaanzwijzing:** Een door sterke wind en storm weggesleurde broeikas kan bij personen en objecten schade veroorzaken. Het deksel enkel en alleen openen en bevestigen wanneer het windstil is en bij persoonlijk aanwezigheid. Bij sterke wind of storm het deksel sluiten en verankeren zodat dit niet meer geopend kan worden!

D	Vor dem Aufbau Anleitung lesen und für spätere Verwendung aufbewahren.	DK	Vejledningen skal læses inden pobygning og gemmes til senere brug.
GB	Before assembly, please read the instructions and then keep them for further reference.	N	Les bruksanvisningen før montering og oppbevar den for senere bruk.
F	Avant le montage, veuillez lire la présente notice et la ranger soigneusement afin de pouvoir la réutiliser ultérieurement.	HR	Prije sastavljanja pročitati uputstvo i sačuvati ga za kasnije korištenje.
NL	Vóór montage a.u.b. de handleiding doorlezen en voor later gebruik bewaren!	SI	Pred postavitvijo natančno preberite navodila ter jih shranite za kasnejšo uporabo.
I	Prima del montaggio, leggere le istruzioni e conservarle per un utilizzo successivo.	SK	Pred postavením si prečítajte návod a odložte si ho na neskoršie použitie.
E	Antes del montaje deberán leerse las instrucciones y guardarlas para un uso posterior.	CZ	Před montáží si přečtete návod a uschovejte jej pro pozdější použití.
SF	Lue käyttöohje huolellisesti läpi ennen asennusta ja säilytä se vastaisuuden varalta.	BH	Prije sastavljanja pročitati uputstvo i sačuvati ga za kasnije korištenje.
S	Läs igenom instruktionerna före montering och spara dem för användning vid ett senare tillfälle.	PL	Przeczytać przed montażem i zachować do późniejszego wykorzystania.
		HU	Az összeszerelés előtt olvassa el az útmutatót, és őrizze meg a későbbi használatához.

D Die PE-Verpackung ist kein Kinderspielzeug – Erstickungsgefahr! Verpackung sofort nach Öffnen in der Wertstoffbox entsorgen. (PE ist umweltfreundlich und ungiftig.)

Pflegehinweise: Ihr JUWEL Qualitätsprodukt ist aus witterungsbeständigen Materialien gefertigt und kann ohne weiteres mit einem Gartenschlauch abgespritzt werden. Nicht mit scharfen, rauen Gegenständen oder aggressiven Reinigungsmitteln reinigen.

Bestimmungsgemäße Verwendung: Dieses Produkt ist ausschließlich für den privaten Gebrauch bestimmt und nicht für den gewerblichen Bereich geeignet.

F Ne pas laisser les enfants jouer avec l'emballage en plastique! Risque d'étouffement! Après l'ouverture, jetez immédiatement l'emballage dans la poubelle destinée au plastique. (Le PE est écologique et non toxique.)

Conseils d'entretien : Cette serre châssis est un produit de qualité fabriqué à partir de matériaux résistant aux intempéries. Veuillez la nettoyer au jet d'eau. N'utilisez pas d'objets affûtés ou rugueux, ou de détergents agressifs.

Utilisation prévue : Ce produit est conçu pour un usage privé et non à des fins commerciales.

NL De PE-verpakking is geen speelgoed voor kinderen – verstikkingsgevaar! De verpakking onmiddellijk na het openen in de recyclingbox verwijderen (PE is milieuvriendelijk en niet giftig).

Onderhoudsaanwijzing: Uw JUWEL kwaliteitsproduct is gemaakt van weersbestendige materialen en kan zonder problemen met een tuinslang afgespoten worden. Niet met scherpe, ruwe objecten of agressieve reinigingsmiddelen reinigen.

Doelmatig gebruik: Dit product is uitsluitend bedoeld voor privaat gebruik en niet voor commerciële doeleinden geschikt.

GB This PE-packaging is not a toy! Risk of suffocation! Please dispose the packaging into the sorting station for plastic immediately after unpacking. (PE is non-polluting and non-toxic.)

Care instructions: This JUWEL quality product was produced with weatherproof materials and may be washed down with a garden hose. Do not clean with sharp or rough objects or with aggressive detergents.

Intended use: This product is intended for private use and not for commercial purposes.

I La confezione in PE non è un giocattolo – pericolo di soffocamento! Smaltire la confezione subito dopo l'apertura nell'apposito contenitore per i materiali riciclabili. (Il PE è ecologico e non velenoso.)

Note di preservazione: questo prodotto Juwel di qualità è realizzato in materiali resistenti agli agenti atmosferici e può essere senz'altro irrorato con un tubo flessibile di irrigazione. Non pulire con oggetti acuminati o scabri oppure con detergenti aggressivi.

Utilizzo secondo le disposizioni: Il presente stendibiancheria a ombrello è destinato solo ad asciugare biancheria per uso privato.

E El embalaje de polietileno no es un juguete para niños – ¡peligro de asfixia! El embalaje debe eliminarse en la papelería de reciclaje inmediatamente después de abrirse. (El polietileno no es contaminante ni tóxico.)

Indicaciones para el cuidado: Su producto de calidad JUWEL está fabricado con materiales resistentes a la intemperie y puede lavar sin más con una manguera de jardín. No debe limpiarse con objetos puntiagudos y rugosos o con detergentes agresivos.

Uso previsto: Este tendedero tipo paraguas está destinado exclusivamente para el secado de ropa para el uso privado.

SF PE-pakkaus ei ole lasten leikkikalua – tukehtumisvaara! Pakkaus hävitettävä välittömästi purkamisen jälkeen kierrätysboksiin. (PE on ympäristöystävällinen ja myrkytön!)

Hoito-ohjeet: JUWEL laatutuote on valmistettu säänvaihtelua kestävästä materiaaleista ja se kestää ilman muuta myös puutarhaletkulla ruiskutuksen. Älä käytä puhdistukseen teräviä, karheita esineitä äläkä aggressiivisia puhdistusaineita.

Määräysten mukainen käyttö: Tämä pyykinkuivausteline on tarkoitettu ainoastaan pyykkien kuivaamiseen ja yksityiskäyttöön.

S PE-förpackningen är inte en leksak för barn. Risk att kvävas! Förpackningen ska omedelbart lämnas i soptunnan för återvinningsbart material. (PE är miljövänlig och ogiftig.)

Skötselansvningar: Din JUWEL kvalitetsprodukt är tillverkad av väderbeständigt material och kan utan vidare spolås av med en trädgårdsslang. Rengör inte med vassa eller grova föremål eller aggressiva rengöringsmedel.

Avsedd användning: Denna torkvinda är endast avsedd för tvättorkning för privat bruk.

DK PE-emballagen er ikke legetøj for børn - Fare for at blive kvalt! Efter åbning skal emballagen straks bortskaffes i recyclingindsamling. (PE er miljøvenligt og ugiftigt.)

Pløjehenviisning: Dette JUWEL-kvalitetsprodukt er fremstillet af vejrbestandige materialer og kan uden videre afspørjtes med en haveslange. Må ikke gøres ren med skarpe, ru genstande eller aggressive rengøringsmidler!

Anvendelse i overensstemmelse med formålet: Dette tørrestativ er kun beregnet til privat brug.

N PE-emballasjen er intet barneleketøj – kvelningsfare! Emballasjen skal straks bringes i søppelcontainer etter åpning. (PE er miljøvennlig og ugiftig).

Vedlikehold: Ditt JUWEL-kvalitetsprodukt er laget av værbestandige materialer og kan uten videre avspyles med hageslange. Rengjør ikke med skarpe, ru gjenstander eller aggressive rengjøringsmidler.

Beregnet bruk: Dette produktet er kun utformet for privat bruk og egner seg ikke for kommersielle områder.

HR PE-pakiranje nije igračka za djecu – opasnost od gušenja! Pakiranje se treba odmah baciti nakon otvaranja u odgovarajući otpad. (PE se može reciklirati i nije otrovan).

Upute za njegu: Kvalitetni proizvod JUWEL je napravljen od materijala otpornih na vremenske uvjete i može se bez daljnega prati vrtnom gumenom cijevi. Ne čistiti ostrim, hrapavim predmetima ili agresivnim sredstvima za čišćenje.

SI PE embalaža ni igrača – obstaja nevarnost za dušitve! Embalažo takoj po odprtju odstranite v posodo za reciklažo. (PE je okolju prijazen in nestrupen material).

Napotek za vzdrževanje: Vaš izdelek JUWEL je izdelan iz materialov, ki so odporni na vremenske vplive ter ga lahko brez nadaljnega operete s cevjo za zalivanje

Uporaba skladno z namenom: To stojalo za perilo je namenjeno samo za suaenje perila za domao uporabo.

SK PE obal nie je hračka – Hrozí nebezpečenstvo udusenía! Obal ihneď po otvorení zlikvidujte prostredníctvom separovaného odpadu. (PE je ekologický a nejedovatý materiál.)

Pokyny na údržbu: Kvalitný výrobok JUWEL je vyrobený z materiálov, ktoré odolávajú vplyvom počasia, a môže bez problémov postrieka záhradnou hadicou. Nečistite ho ostrými a drsnými predmetmi ani agresívnymi čistiacími prostriedkami.

Použitie na určený účel: Tento sušák na bielizeň je určený len na súkromné použitie.

CZ Obal z PE není hračka na hraní - nebezpečí udušení! Obal po vybalení ihned vyhoďte do tříděného odpadu. (PE není jedovatý ani škodlivý pro životní prostředí.)

Pokyny pro údržbu: Kvalitní výrobek JUWEL je vyroben z materiálů, odolným proti vlivům počasí, a může být beze všeho ostřikován záhradní hadicí. Vyhnete se čištění ostrými, drsnými předměty anebo agresivními čistícími prostředky.

Správné používání: Tento sušák je určen pouze za sušení prádla pro soukromé účely.

BH PE-pakovanje nije igračka za decu – opasnost od gušenja! Pakovanje odmah nakon otvaranja baciti u kutiju za koristan otpad. (PE je ekološki čist i nije otrovan).

Upute za njegu: Vaš kvalitetni proizvod JUWEL napravljen je od materijala otpornog na vremenske prilike, i može se bez problema oprati gumenom cijevi za vrt. Ne čistiti ostrim, hrapavim predmetima ili nekim agresivnim sredstvima za čišćenje.

PL Opakowanie z PE nie jest zabawką dla dzieci – niebezpieczeństwo uduszenia! Natychmiast po otwarciu należy wyrzucić opakowanie do odpowiedniego pojemnika na surowce wtórne. (PE jest nietoksycznym materiałem ekologicznym).

Wskazówki na temat pielęgnacji: Wysokiej jakości produkt JUWEL wykonany jest z materiałów odpornych na wpływy atmosferyczne i może być bez problemu myty przez spryskanie go wodą z węża ogrodowego. Nie czyścić ostrymi, chropowatymi przedmiotami lub agresywnymi środkami do czyszczenia.

Zastosowanie zgodne z przeznaczeniem: Ta suszarka jest rzeznaczona wyłącznie do użytku prywatnego.

HU A PE csomagolás nem gyermekjáték – fulladásveszély! A kinyitás után a csomagolást azonnal helyezze el a szelektív hulladékgyűjtőben. (A PE környezetbarát és nem mérgező.)

Ápolási útmutató: A JUWEL minőségi termék, amely az időjárás viszonyaitól álló anyagokból készült, és minden további nélkül locsolható kerti tömlővel. Ne tisztítsa és, érdes eszközökkel vagy agresszív tisztítószerrel.

Rendeltetészerű használat: A szétnyitható ruhaszárító magáncélú, háztartási felhasználásra készült.

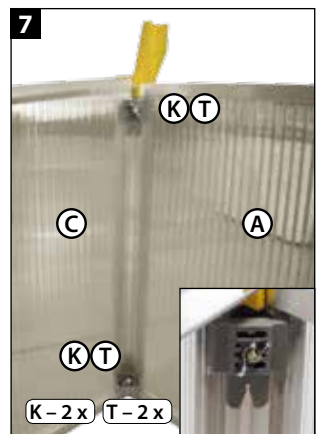
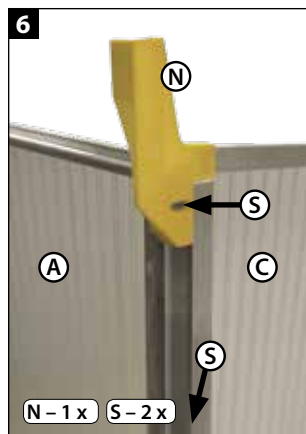
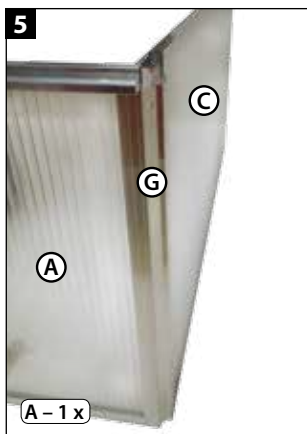
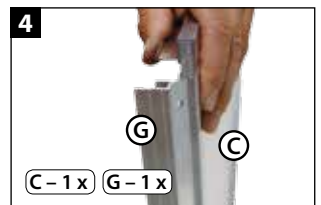
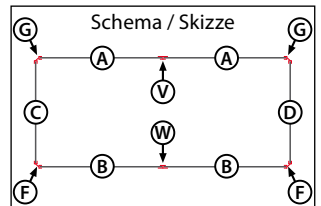
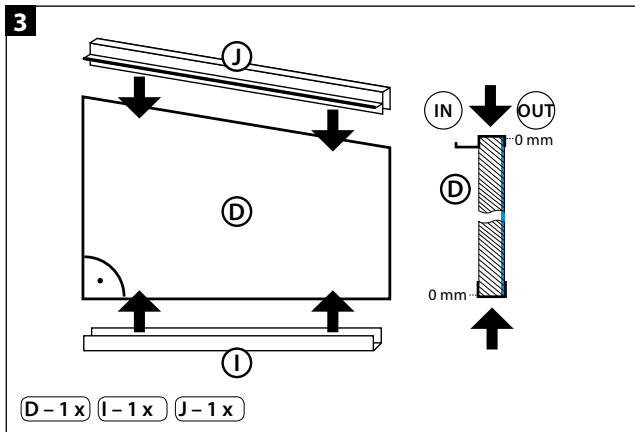
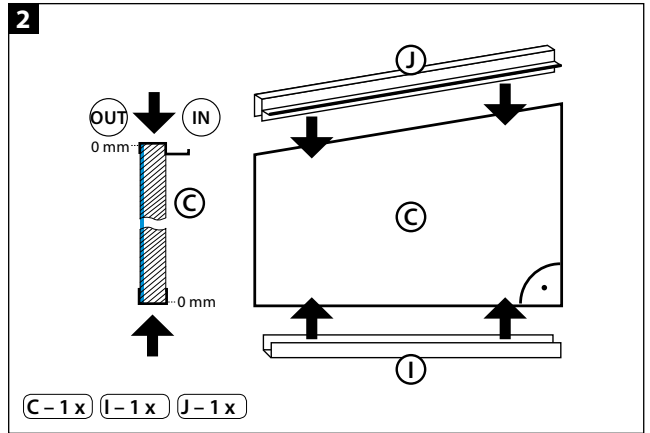
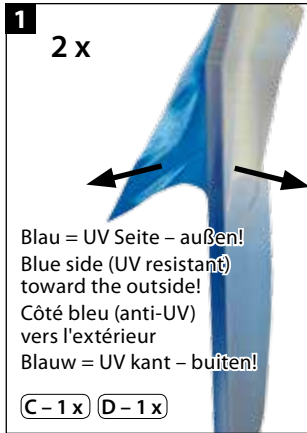

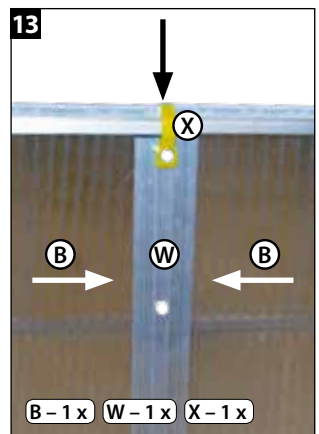
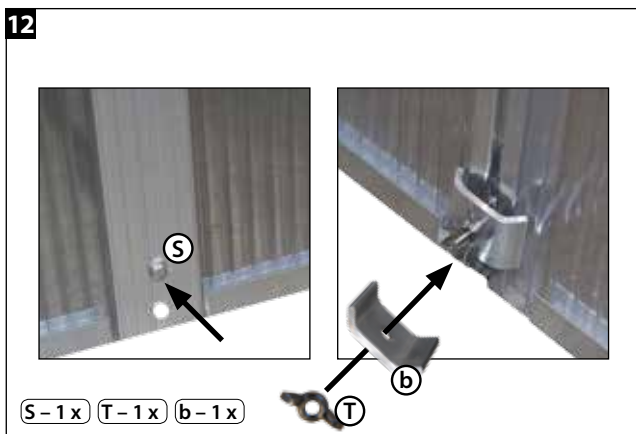
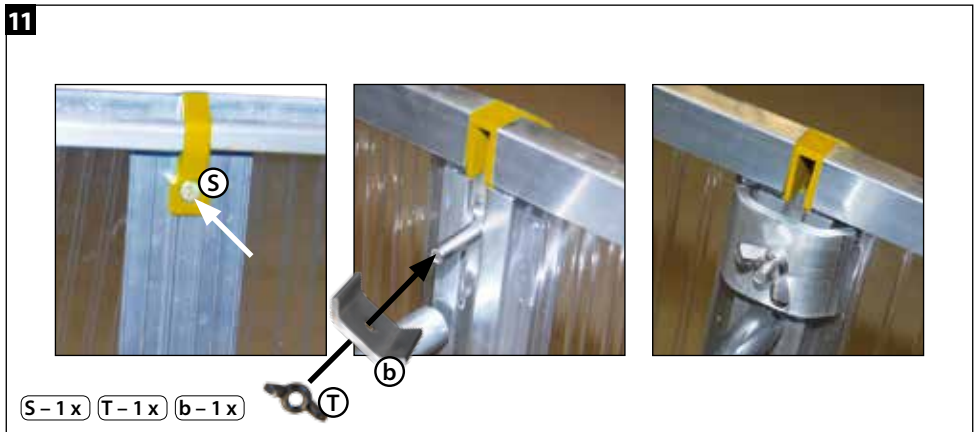
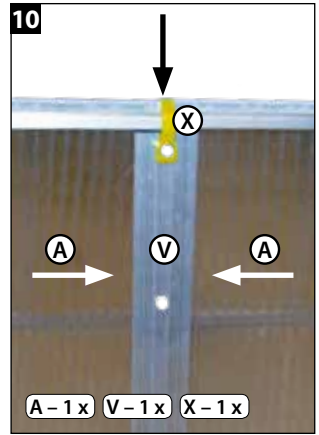
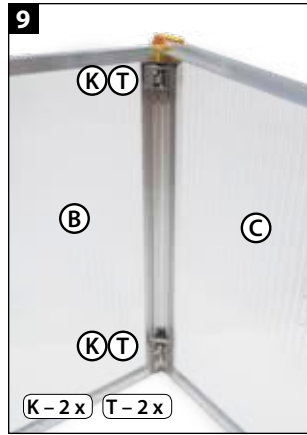
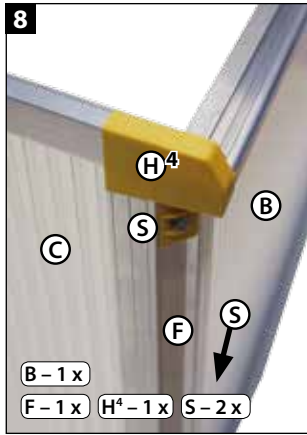

14

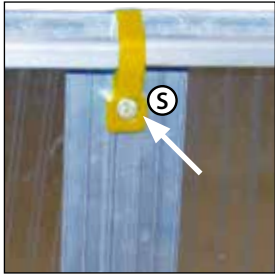

S-1x T-1x b-1x



15

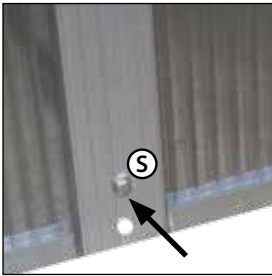

S-1x T-1x b-1x



16

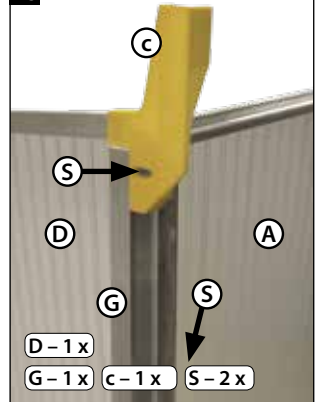

D-1x G-1x c-1x S-2x

17

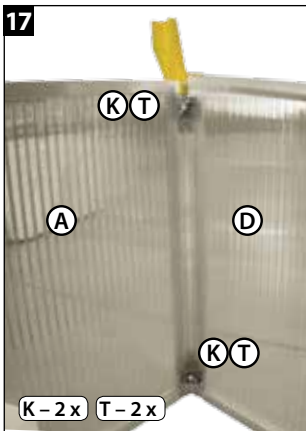

K-2x T-2x

18

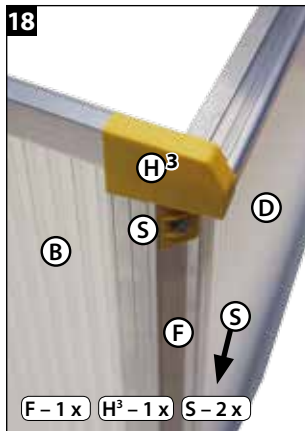

F-1x H³-1x S-2x

19

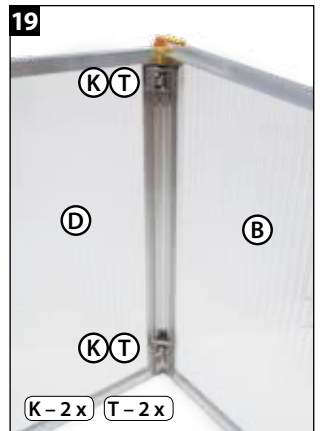

K-2x T-2x

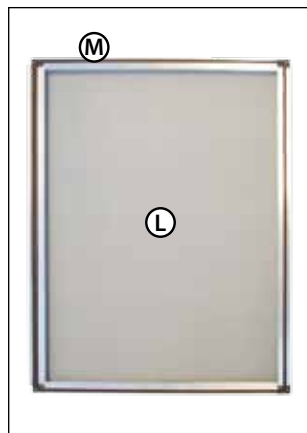
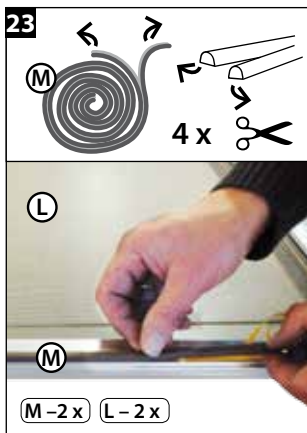
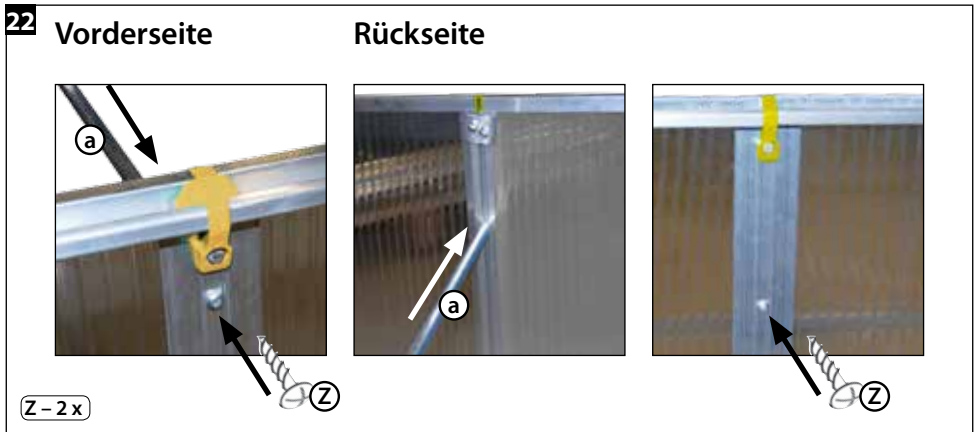
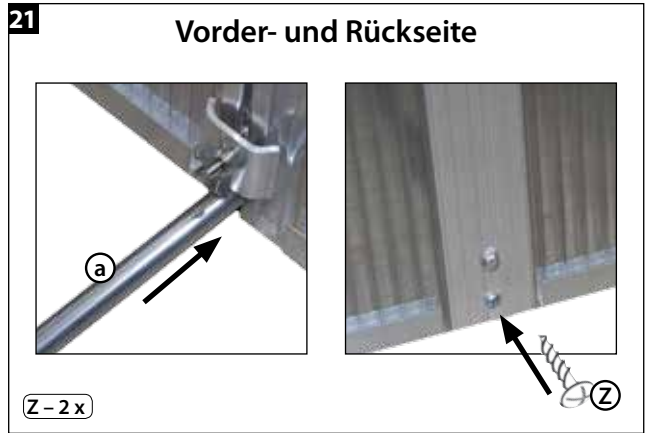
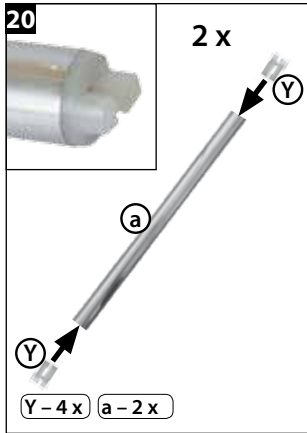

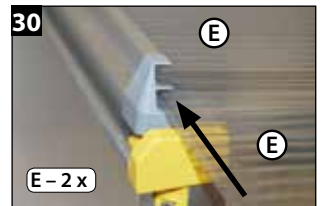
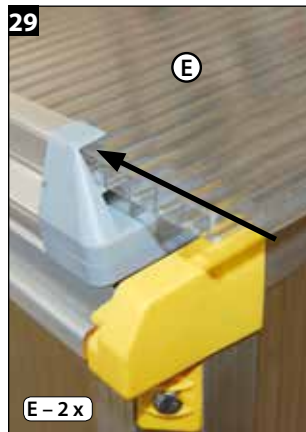
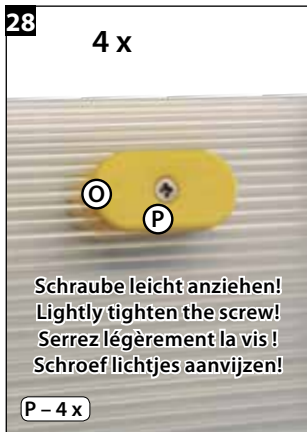
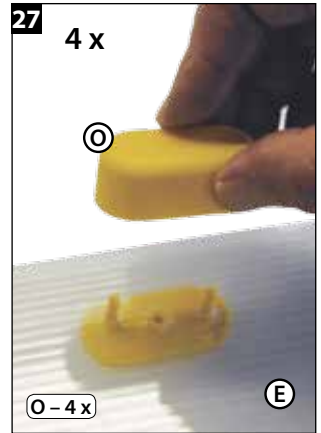
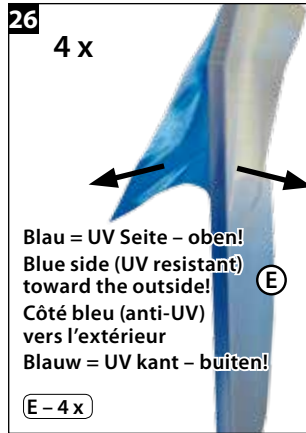
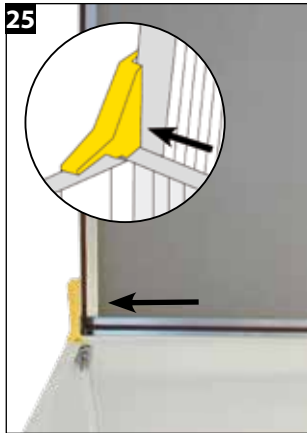

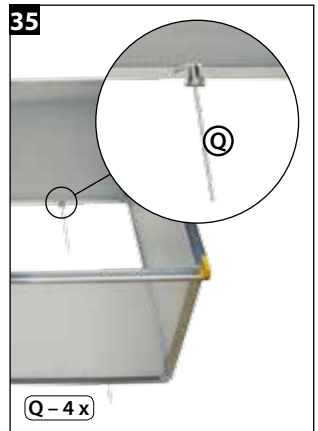
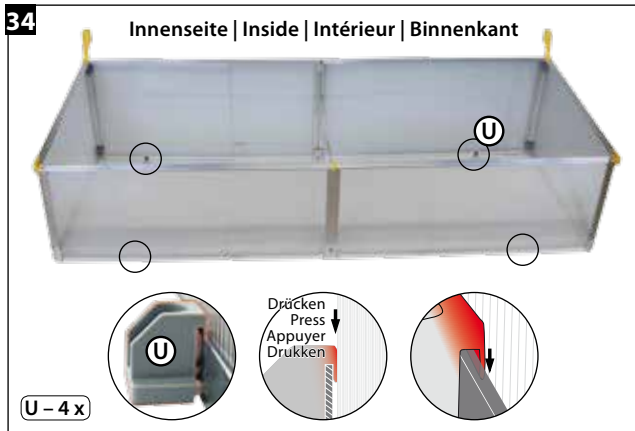
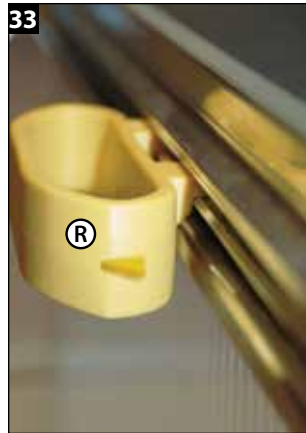



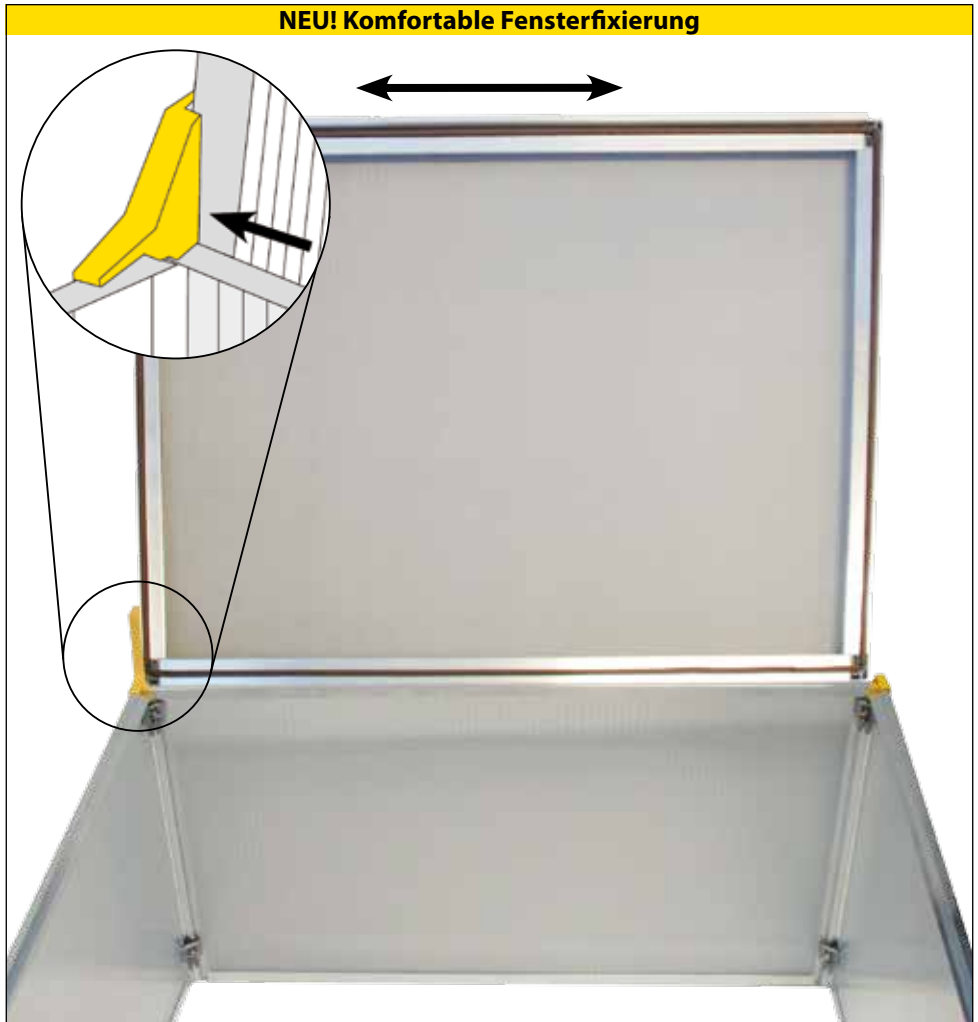

Ende der Gebrauchsanleitung
Ganzjahres-Beetsystem BIOSTAR PROTECT 2000
Bitte die Sicherheitshinweise lesen und beachten!
 Siehe ab Seite 3 von der Gebrauchsanleitung für
 Ganzjahres-Beetsystem BIOSTAR PROTECT 1000.
 Dazu bitte das Heft drehen 



-  **ACHTUNG!** Nur während Bearbeitungszeit öffnen. Niemals unbeaufsichtigt offen lassen! Nicht zum Lüften verwenden!
-  **CAUTION!** Open only when working in – on the unit. Never leave the unit open unattended! Do not use for ventilation of the unit!
-  **ATTENTION !** Ouvrir uniquement lorsque vous travaillez dans la serre a châssis. Ne jamais laisser la serre châssis ouvert sans surveillance ! Ne pas utiliser pour l'aération de la serre châssis !
-  **LET OP!** Enkel en alleen te gebruiken wanneer U in de broeikas werkt. Laat de broeikas nooit onbewaakt open staan! Niet gebruiken voor ventilatie van de broeikas!