

JUWEL Thermohauben

für Anzucht-Frühbeet „3 in 1“, Hochbeet Gr. 1
oder Hochbeet „Profiline“ Basis-Set



Art.-Nr. 20337

Maße ca. 65 x 60 cm, H. 12 cm

Anl.-Nr. 05141743 - 1/2
Bausteine/20337/2014/20337_AnI_A3.indd

| | Bezeichnung | Stück | Ersatzteil-Nr. |
|---|-------------------------|-------|----------------|
| A | Haube | 2 | 21330 |
| B | Abdeckstopfen (Reserve) | 10 | 25400 |
| C | Scharnierstopfen | 8 | |
| D | Scharniergelenk | 8 | |
| E | Rasthebel | 4 | |
| F | Clips für Haube | 16 | |

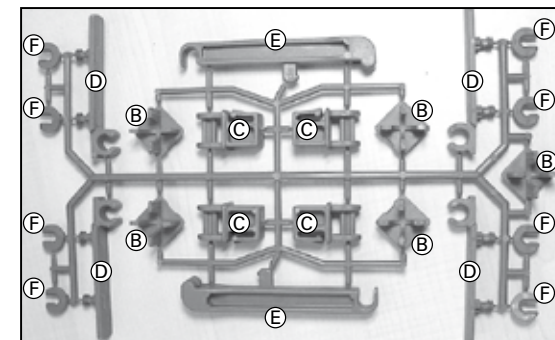
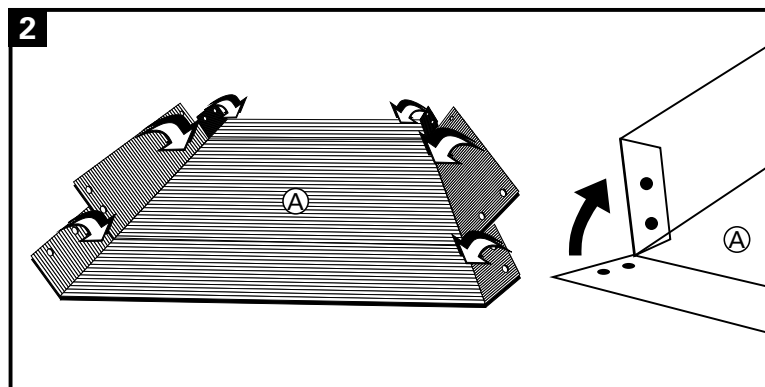
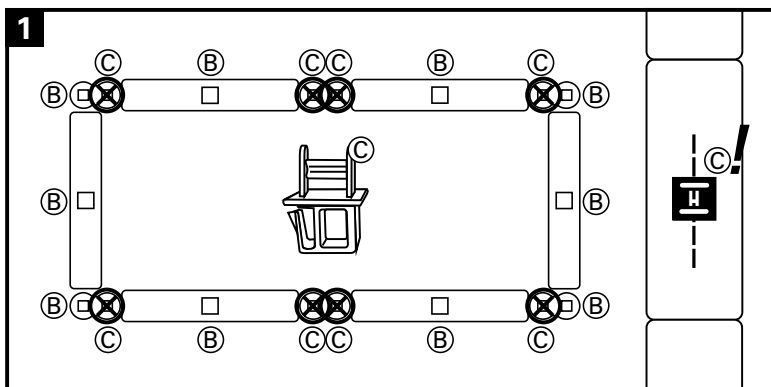

(Kleinteile aus Gitter ausbrechen)

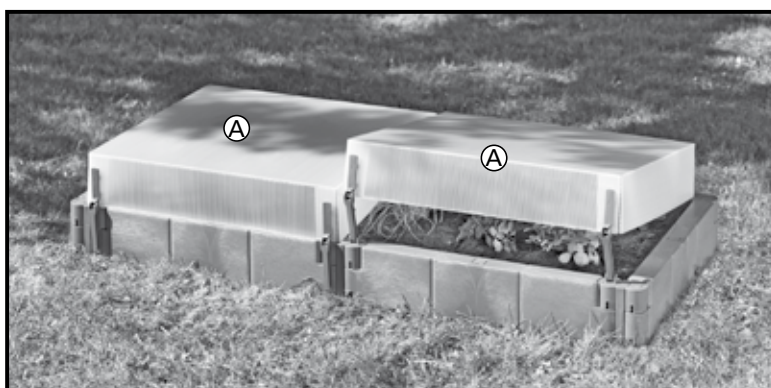
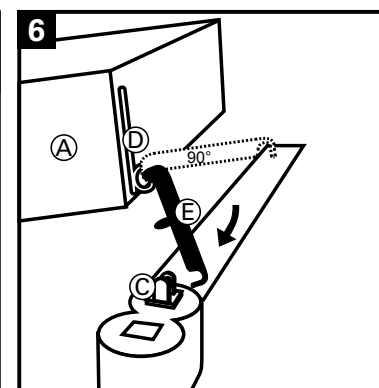
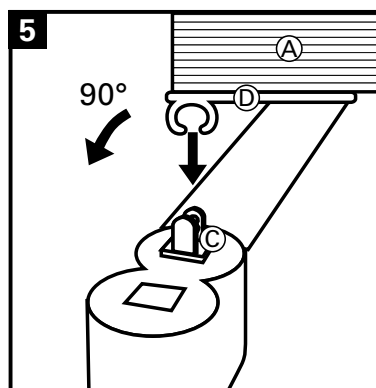
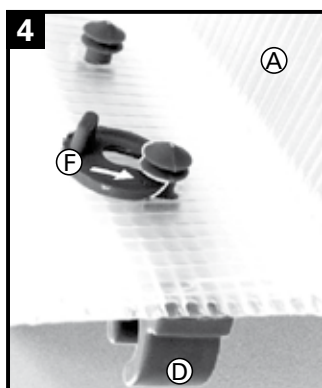
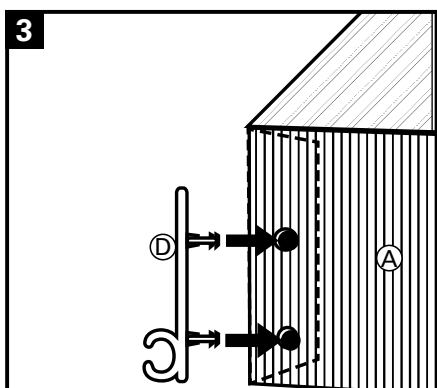

Position 1 – windsicher geschlossen:
Vorgeformte Nase des Rasthebels (E) in die
Öffnung des Baustein-Verbinders einstecken.

Position 2 – Lüftungsposition:
Haube anheben und C-förmiges Ende am Rast-
hebel (E) in den Scharnierstopfen einhängen.

**Bitte vor dem Aufbau Montageanleitung beachten
und zur späteren Verwendung aufbewahren.**

JUWEL H. Wüster GmbH

D-82467 Garmisch-Partenkirchen, Bahnhofstraße 31
A-6460 Imst, Industriezone 19 · www.juwel.com

Montageanleitung

Die Haube wird zum Schutz vor Transportschäden flach verpackt angeliefert und wird erst bei der Montage aufgestellt.

1) Stecken Sie in den bereits bestehenden Baustein-Rahmen die Scharnierstopfen (C) in die laut Bild 1 mit ⊗ markierten Ausnehmungen in den Baustein-Verbindern ein. Gelenkstück der Scharnierstopfen (C) in Längsrichtung der Bausteine einstecken.
Achtung: Durch Einstecken fixieren sich die Scharnierstopfen selbst und sind von unten durch Einpressen der kleinen angeformten Nase mittels Schraubenzieher lösbar.

2) Die Haube (A) wird durch Aufstellen der Seitenwände (vorgestanzte Löcher übereinander legen) vorbereitet.

3) Nun werden die Scharniergelenke (D) durch die Seitenwände gesteckt und fixiert. Das Scharniergelenk muss außen liegen.

4) Schieben Sie an der Innenseite der Haube die Clips (F) auf die Nasen der Scharniergelenke (D).

5) Die Hauben werden durch Einstecken der Scharniergelenke (D) unter einem Winkel von ca. 90° in die Scharnierstopfen (C) am Rahmen eingehängt und nach vorne geschlossen.

6) Zuletzt Rasthebel (E) in einem Winkel von ca. 90° in das Scharniergelenk (D) auf der Öffnungsseite der Haube einstecken und nach unten abschwenken.

Pflegehinweise: Die Thermohauben sind aus witterungsbeständigen Materialien gefertigt und können ohne weiteres mit einem Gartenschlauch abgespritzt werden. Nicht mit scharfen oder rauen Gegenständen oder aggressiven Reinigungsmitteln reinigen.

Sollten Sie eine höhere Beetumrandung wünschen, kann diese je nach Wunsch mit dem JUWEL Aufbausatz (Farbe terracotta Art.-Nr. 20296, Farbe basalt Art.-Nr. 20596) um jeweils 1 Bausteinreihe vergrößert werden.