

Vor dem Aufbau Anleitung lesen und für spätere Verwendung aufbewahren.

A	Drehgriff	55561
B	Aluprofil	55278
C	Trockner	55274
D	Klemmhülse mit Klemmmutter	55560
E	Fußpedal	35565
F	Bodenhülse (zur Verwendung im Freien)	30117

Bitte beachten Sie nachfolgende Gebrauchshinweise, damit Ihnen Ihr Wäschetrockner SWING 200 lange dienen kann. Bei Anregungen oder Vorschlägen schreiben Sie bitte an:

JUWEL H. Wüster GmbH
 D-82467 Garmisch Partenkirchen
 Bahnhofstr. 31 oder
 A-6460 Imst, Industriezone 19
 kund@juwel.com • www.juwel.com

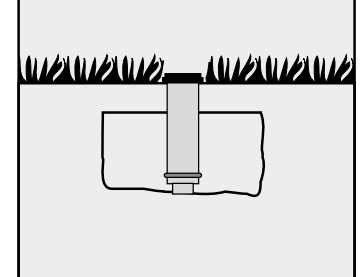
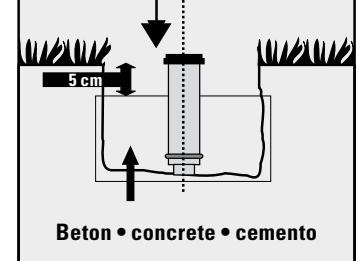
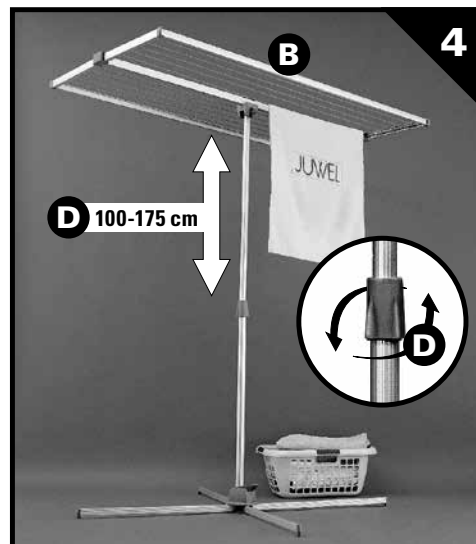
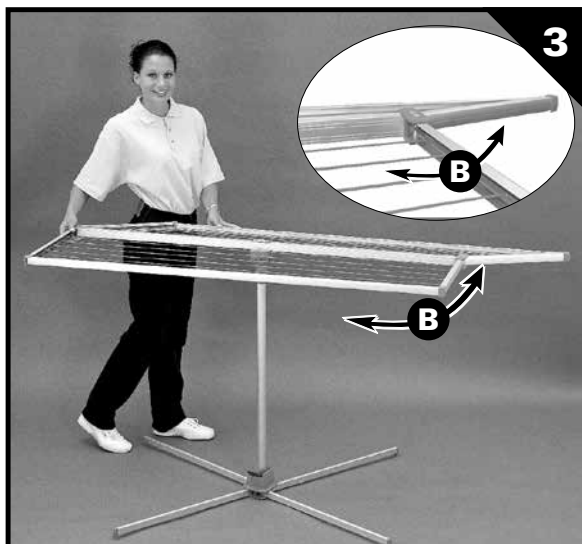
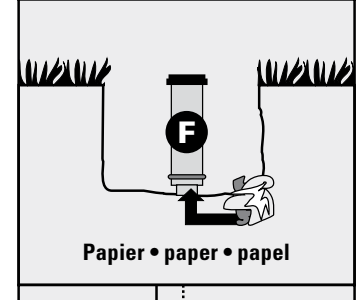
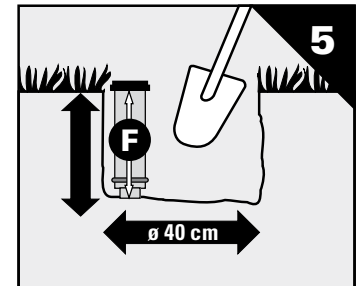
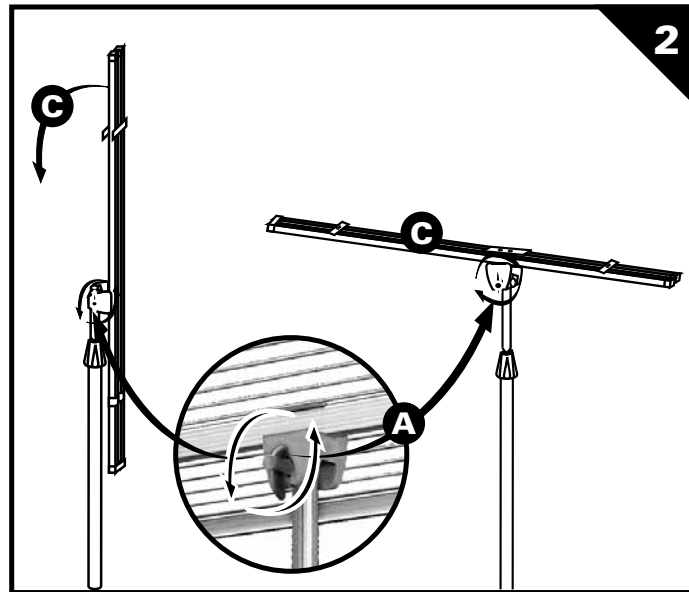
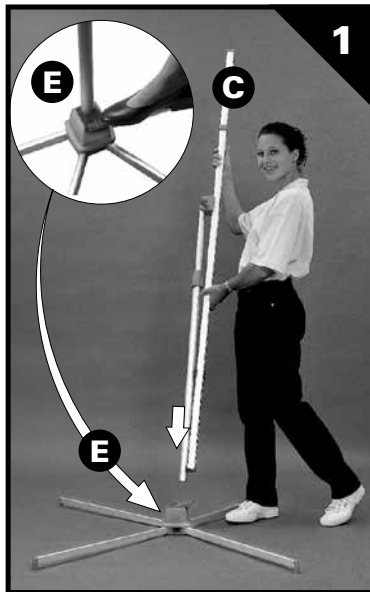
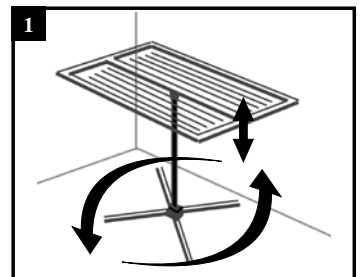
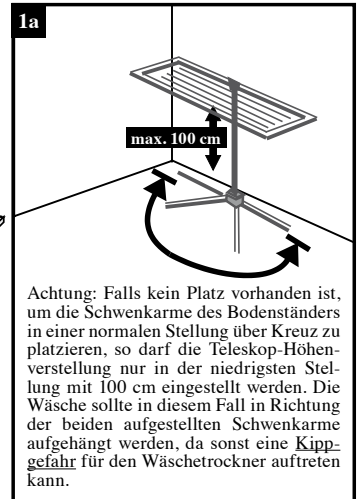
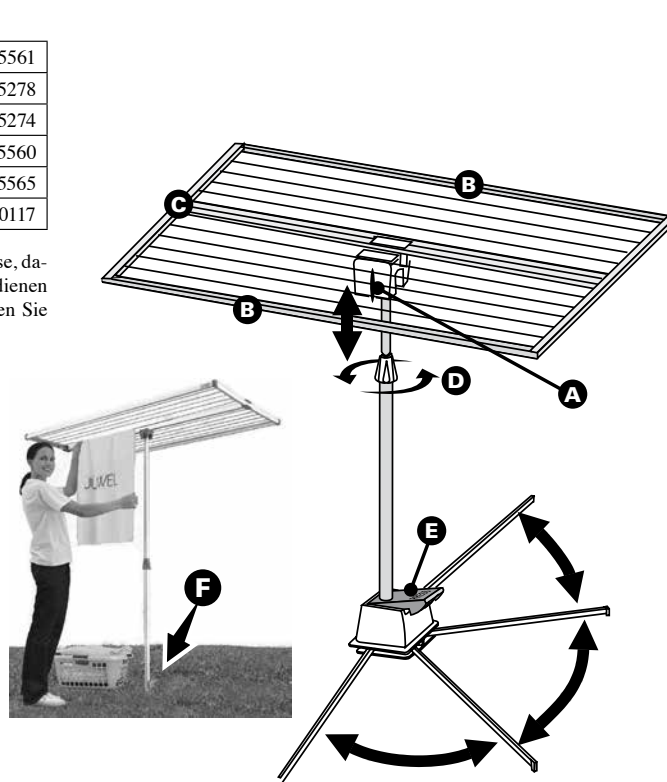

Gebrauchsanleitung

Lieferumfang: 1 Bodenständler, 1 Trockner

Zu Abb 1: Falls kein Platz vorhanden ist (wie in Bild 1a), um die Schwenkarme des Bodenständlers in einer normalen Stellung über Kreuz (wie in Bild 1) zu platzieren, so darf die Teleskop-Höhenverstellung nur in der niedrigsten Stellung mit 100 cm eingestellt werden. Die Wäsche sollte in diesem Fall in Richtung der beiden aufgestellten Schwenkarme aufgehängt werden, da sonst eine Kippgefahr für den Wäschetrockner auftreten kann.

1) Die vier Arme des Bodenständlers lassen sich so schwenken, wie es Ihrem verfügbaren Platz entspricht.

Betätigen Sie nun mit einem Fußdruck das rote Fußpedal (E) des Bodenständlers, und schieben das Standrohr des Wäscheständers

– leicht in Richtung des Pedals geneigt – ganz nach unten bis zum Anschlag ein. Beim Loslassen des Pedals wird das Standrohr fixiert.

Achtung: Bei starkem Windeinfluss und Behang mit Wäsche kann der Wäschetrockner aus seiner Verankerung gelöst werden und vom Balkon abstürzen. Sichern Sie in diesem Falle den Trockner mit einer kurzen Leine am Balkongeländer, um Gefahren für sich und andere zu vermeiden.

Zum Transport alle Arme des Bodenständlers in Richtung des Pedals schwenken.

Pflegehinweise: Ihr JUWEL Qualitätsprodukt ist aus witterungsbeständigen Materialien gefertigt und kann ohne weiteres mit einem Gartenschlauch abgespritzt bzw. mit einem feuchten Tuch gereinigt werden. Nicht mit scharfen, rauen Gegenständen oder aggressiven Reinigungsmitteln reinigen.

Ersatzteil-Liste

Teleskoprohr mit Höhenverstellung	55277
Rahmen komplett	55274
Innenrohr ø 28 mm	32277
Außenrohr ø 32 mm	55276
Fußständler komplett	55666
Aluarm für Fußständler	55279
Wäscheleine 20 m SW	30022

Schwenkkopf komplett	55562
Fußkappe	35558
Fußkonsole komplett mit Taste	55564
Gelenkteil	35556
Schnappteil	35557
Tragarm bei Gelenkteilseite	35580
Tragarm bei Schnappteilseite	35581

Nachspannen der Leine:

I-II) Leine Reihe um Reihe von außen nach innen (siehe Bild I) durch Hinunterdrücken der Leine nachspannen (siehe Bild II).

III) Leine aus Fixierung (G) lösen und spannen.

IV) In Fixierung (G) wieder eindrücken.

V) Entstandenem Überstand abschneiden.

